

Manual de Instalação Smart-UPS[™] On-Line SRT5K/6K Tower/Rack-Mount 3U/4U

Mensagem de Segurança

Leia atentamente as instruções para se familiarizar com o equipamento antes de tentar instalá-lo, operá-lo, ou manter o no-break. As mensagens especiais abaixo podem ser exibidas em todo este manual ou no equipamento para avisar sobre os possíveis riscos ou para chamar a atenção para informações que esclarecem ou simplificam um procedimento.



A adição deste símbolo a uma etiqueta de segurança de "Perigo" ou "Advertência" indica a existência de um risco de perigo elétrico que resultará em ferimentos caso as instruções não sejam seguidas.



A adição deste símbolo de perigo ou etiqueta de segurança de Aviso indica que há um risco elétrico que poderá resultar em danos pessoais se as instruções não forem seguidas.

ALERTA

ALERTA indica uma situação potencialmente perigosa que, se não for evitada, **poderá provocar** mortes ou lesões graves.

CUIDADO

CUIDADO indica uma situação sujeita a grandes perigos que, se não for evitada, **poderá provocar** ferimentos leves ou moderados.

AVISO

AVISO serve para abordar as práticas que não estão relacionadas a danos físicos. Este símbolo não é o símbolo de alerta de segurança.

Informações gerais e de segurança

- Siga todas as normas e códigos de eletricidade nacionais e locais.
- O cabeamento deve ser feito por um eletricista qualificado.
- As alterações e modificações feitas nesta unidade que não tenham sido expressamente aprovadas pela APC podem anular a garantia.
- Este no-break se destina apenas a uso interno.
- Não opere este no-break sob luz solar direta, em contato com líquidos ou onde exista muita poeira ou umidade.
- Certifique-se que as aberturas para ventilação no no-break não estejam bloqueadas. Reserve espaço para uma ventilação adequada.
- Para o no-break com cabo de tensão instalado na fábrica, conecte o cabo de alimentação no-break diretamente a uma tomada na parede. Não use protetores de sobrecarga ou extensões.
- A bateria tipicamente dura dois a cinco anos. Fatores ambientais afetam a vida útil da bateria. Altas temperaturas, energia da rede elétrica de baixa qualidade e descargas frequentes e de curta duração irão reduzir a vida útil da bateria.
- O equipamento é pesado Sempre pratique técnicas de elevação segura e adequadas para o peso do equipamento.
- As baterias são pesadas. Remova as baterias antes de instalar o no-break e as baterias externas (XLBP) em um rack.
- Sempre instalar os XLBP na parte inferior e racks montados. O no-break deve ser instalado acima dos XLBPs.
- Sempre instalar os equipamentos periféricos acima do no-break montado no rack.
- Informações adicionais de segurança podem ser encontradas no Guia de Segurança fornecido com esta unidade.

Segurança na desenergização

O no-break contém baterias internas e pode causar choques elétricos mesmo quando desconectado do circuito do ramal elétrico (rede). Antes de instalar ou reparar o equipamento, verifique o seguinte;

- Disjuntor principal de entrada está na posição **OFF**
- Baterias internas do no-break foram removidas
- Módulos de baterias XLBP estão desconectados

Segurança do sistema elétrico

- Nos modelos com uma entrada com fio, a conexão com o circuito de derivação (rede) deve ser feita por um electricista qualificado.
- Somente para modelos de 230 V: Para manter a conformidade com a diretiva EMC para produtos vendidos na Europa, o comprimento máximo dos fios de saída conectados com o no-break não pode ser maior que 10 metros.
- O condutor de aterramento de proteção do no-break carrega a corrente de fuga dos dispositivos da carga (computadores e equipamentos). Um condutor de aterramento isolado deve ser instalado como parte do circuito da extensão que abastece o UPS. O condutor deve ter o mesmo tamanho e o material de isolamento deverá ser aterrado e os condutores de fornecimento dos circuitos não podem ser aterrados. O condutor deverá ser verde com ou sem uma listra amarela.
- O condutor de aterramento de entrada do UPS (no-break) deve estar devidamente ligado ao aterramento de proteção no painel de serviço. Se a potência de entrada do UPS (no-break) for fornecida por um sistema separado, o condutor de aterramento deve ser ligado ao transformador de alimentação ou conjunto gerador do motor.

Segurança da bateria

- Antes de instalar ou substituir as baterias, retire adereços, como relógios de pulso e anéis. Uma alta corrente de curto-circuito poderá causar queimaduras graves.
- Não descarte baterias no fogo; As baterias podem explodir.
- Não abra nem destrua as baterias. O eletrólito liberado é prejudicial à pele e aos olhos, e pode ser tóxico.

Segurança durante o cabeamento

- Assegure-se de que os circuitos do ramal elétrico (rede) e de baixa tensão (controle) estão desenergizados e travados antes de instalar cabos ou de fazer conexões na caixa de distribuição ou no no-break.
- É necessário que um electricista qualificado faça o cabeamento.
- Verifique as normas e códigos locais e nacionais antes de fazer o cabeamento.
- Todos os cabos requerem um sistema para aliviar tensões mecânicas (não fornecidos).
- Todas as aberturas que permitem o acesso a terminais de cabeamento do no-break devem ser fechadas. Se você não fizer isso, poderá haver ferimentos pessoais ou danos aos equipamentos.
- Selecione as dimensões dos cabos e os conectores de acordo com as normas e códigos nacionais e locais.

Informações gerais





- O no-break irá reconhecer o número de conjuntos de 10 baterias externas conectados ao no-break.
Observação: Para cada XLBP que foi acrescentado, será exigido o aumento do tempo de recarga.
- O modelo e os números de série estão localizados em uma pequena etiqueta no painel traseiro. Para alguns modelos, existe uma etiqueta adicional localizada no chassi sob o painel frontal.
- Sempre reciclar as baterias usadas.
- Recicle a embalagem ou guarde-os para reutilização.

Alerta de radiofrequência Classe A da FCC

Este equipamento foi testado e obedece aos limites estabelecidos para dispositivos digitais Classe A, conforme a parte 15 das Regras da FCC. Estes limites são utilizados para fornecer proteção razoável contra a interferência que danifica o equipamento, quando operado em um ambiente comercial. Este equipamento gera, usa e pode irradiar energia de radiofrequência e, se não instalado e utilizado de acordo com o manual de instruções, poderá causar interferência prejudicial às comunicações de rádio. A operação deste equipamento em uma área residencial provavelmente provocará interferência prejudicial, neste caso, o usuário deverá corrigir a interferência por sua própria conta.

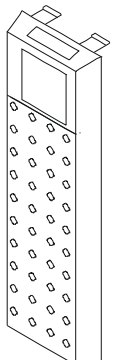
Conteúdo do Conjunto

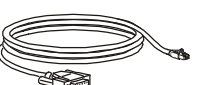
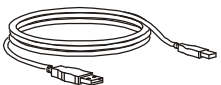
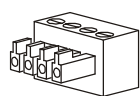
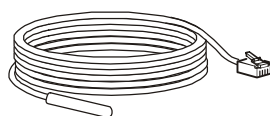
Inspeccione o conteúdo assim que recebê-lo. Notifique a transportadora e o revendedor se a unidade estiver danificada.

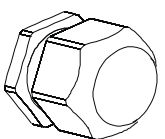
Incluído com todos os modelos			
<p>Painel frontal</p> 	<p>Console para cabo DB9</p>  <p>Cabo RJ45 para DB9</p>  <p>Cabo USB</p> 	<p>Bloco do Terminal EPO</p>  <p>Sensor de temperatura</p> 	<p>CD com o Manual do Usuário.</p>  <p>CD com a Utilidade de Gerenciamento de Rede</p> 
<p>Alívio de tensão</p> <ul style="list-style-type: none">• 1 unidade para modelos SRT5KXLI e SRT5KHW• 2 unidades para modelos 6K 			

Incluído com a torre e modelos SRT5KRMXLW-HW somente
<ul style="list-style-type: none">• 2 pares de suportes para os estabilizadores• 4 parafusos de cabeça chata para fixar os suportes dos estabilizadores ao UPS 

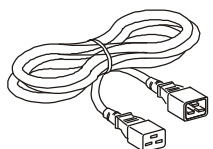
Incluído somente com modelos XLI/XLT-IEC
<p>2 cabos de energia de saída:</p> <ul style="list-style-type: none">1,2 m de comprimento.2 m de comprimento. 

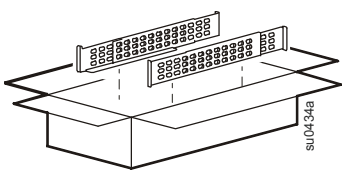
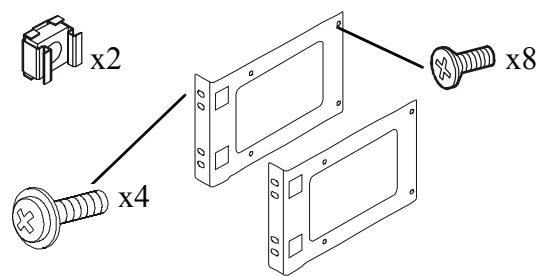
Incluído somente com modelos com torre.	
<p>Kit com instruções e hardware para instalação dos trilhos no rack.</p> 	<ul style="list-style-type: none">• 1 par de suportes de montagem em rack• 8 parafusos de cabeça chata para fixar os suportes do rack ao UPS.• Quatro parafusos ornamentais para fixar os suportes do rack aos trilhos• Duas porcas borboleta 

Especificações

Para mais especificações adicionais, consulte o Web site da APC em www.apc.com.

Ambientais

Temperatura	Tensão de	0° a 40 °C (32° a 104 °F)
	Armazenamento	-15° a 45 °C (5° a 113 °F)
Altitude máxima	Tensão de	0 - 3.000 m (0 - 10.000 pés)
	Armazenamento	0 - 15.000 m (0 - 50.000 pés)
Umidade	0 a 95% de umidade relativa, não condensante	
Classe de proteção	Classificação IP 20	
Observação: Carregue o módulo da bateria a cada seis meses durante o armazenamento. Fatores ambientais afetam a vida útil da bateria. Altas temperaturas, umidade alta, energia da rede elétrica de baixa qualidade e descargas freqüentes e de curta duração irão reduzir a vida útil da bateria.		

Físicas

Modelo SRT5K

O no-break é pesado. Siga todas as orientações de elevação.

Diretrizes de levantamento	>55 kg 
Peso da unidade com baterias incluídas, sem embalagem	54,6 kg
Peso da unidade com baterias incluídas, com embalagem	Modelos para montagem em rack: 63,6 kg Modelos em torre: 67 kg
Dimensões da unidade sem embalagem Altura x Largura x Profundidade	130 mm x 432 mm x 719,4 mm 5 pol x 17 pol x 28,3 pol
Dimensões da unidade com embalagem Altura x Largura x Profundidade	330 mm x 610 mm x 960 mm 13 pol x 24 pol x 37,8 pol
O modelo e número de série estão em uma pequena etiqueta localizada atrás do painel traseiro.	

Modelo SRT6K

O no-break é pesado. Siga todas as orientações de elevação.

Diretrizes de levantamento	>55 kg 
Peso da unidade com baterias incluídas, sem embalagem	60 kg
Peso da unidade com baterias incluídas, com embalagem	67 kg
Dimensões da unidade sem embalagem Altura x Largura x Profundidade	174 mm x 432 mm x 719,4 mm 6,9 pol x 17 pol x 28,3 pol
Dimensões da unidade com embalagem Altura x Largura x Profundidade	370 mm x 610 mm x 960 mm 14,6 pol x 24 pol x 37,8 pol
O modelo e número de série estão em uma pequena etiqueta localizada atrás do painel traseiro.	

Bateria

Tipo de bateria	Livre de manutenção, à prova de vazamentos, vedação contra, ácido de chumbo.
Módulo de bateria de reposição Este UPS possui módulos substituíveis das baterias. A substituição é um procedimento seguro, isento de riscos elétricos. Consulte o manual do usuário de bateria de reposição adequado para obter as instruções de instalação. Fale com o revendedor ou entre em contato com a APC pelo website www.apc.com para informações sobre baterias de reposição.	APCRBC140
Número de módulos de baterias	2 módulos de bateria
Tensão para cada módulo de bateria Tensão total para o UPS Classificação Ah	96 V 192 V 5.1 Ah por módulo de bateria
Comprimento do cabo XLBP	500 mm (19,7 pol.)

Elétrica

Modelos	Classificação
SRT5KXLT	5 kVA/4,25 kW
SRT5KRMXLT	
SRT5KXLT-IEC	
SRT5KRMXLT-IEC	
SRT5KXLI	5 kVA/4,5 kW
SRT5KRMXLI	
SRT5KRMXLW-HW	
SRT6KXLT	6 kVA/6 kW
SRT6KRMXLT	
SRT6KXLT-IEC	
SRT6KRMXLT-IEC	
SRT6KXLI	
SRT6KRMXLI	

Saída	
Frequência de saída	50 Hz/60 Hz ± 3 Hz
Tensão nominal de saída	SRT5KRMXLW-HW: 208V, 220V, 230V, 240V SRT5K/6KXLI, SRT5K/6KRMXLI: 220V, 230V, 240V SRT5K/6KXLT/XLT-IEC, SRT5K/6KRMXLT/XLT-IEC: 208V, 240V
Entrada	
Frequência de entrada	40 HZ/70 Hz ± 3 Hz
Tensão nominal de entrada	SRT5KRMXLW-HW: 208 V, 220 V, 230 V, 240 V SRT5K/6KXLI, SRT5K/6KRMXLI: 220 V, 230 V, 240 V SRT5K/6KXLT/XLT-IEC, SRT5K/6KRMXLT/XLT-IEC: 208 V, 240 V

Remove os módulos de bateria



DANOS A EQUIPAMENTO OU PESSOAL

- O equipamento é pesado Cada módulo da bateria pesa 17 kg.
- Sempre pratique técnicas de elevação segura e adequadas para o peso do equipamento.
- Remova os módulos da bateria antes de instalar o no-break.
- Use a alavanca do módulo da bateria para deslizar os módulos da bateria para dentro e para fora do UPS.
- Não use a alavanca do módulo da bateria para levantar e transportar o módulo de bateria.

O não cumprimento destas instruções pode resultar em danos ao equipamento e ferimentos leves ou moderados.

Use a alça do módulo da bateria para erguer e deslizar os módulos da bateria do UPS.

1

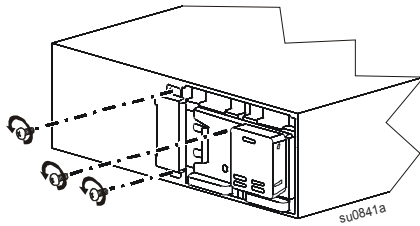

2

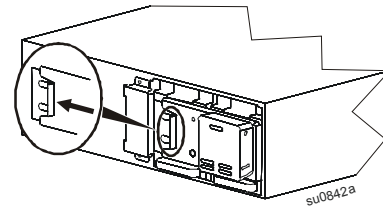

3

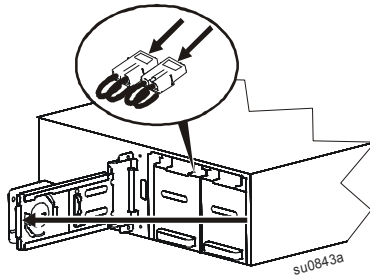

4

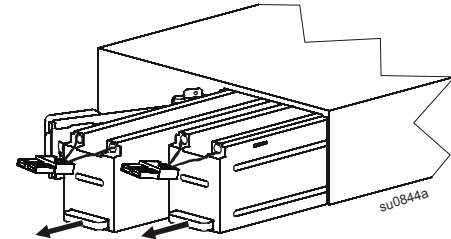

Instalação com montagem em rack

Consulte o Guia de Instalação do kit do trilho para obter instruções sobre a instalação dos trilhos.

⚠ CUIDADO

DANOS A EQUIPAMENTO OU PESSOAL

- O equipamento é pesado Sempre pratique técnicas de elevação segura e adequadas para o peso do equipamento.
- Use sempre o número recomendado de parafusos para fixar os suportes no no-break.
- Use sempre o número recomendado de parafusos e porcas para fixar o no-break no rack.
- Sempre instale o no-break na parte inferior do suporte.
- Sempre instale o XLBP na parte inferior do no-break no suporte.

O não cumprimento destas instruções pode resultar em danos ao equipamento e ferimentos leves ou moderados.

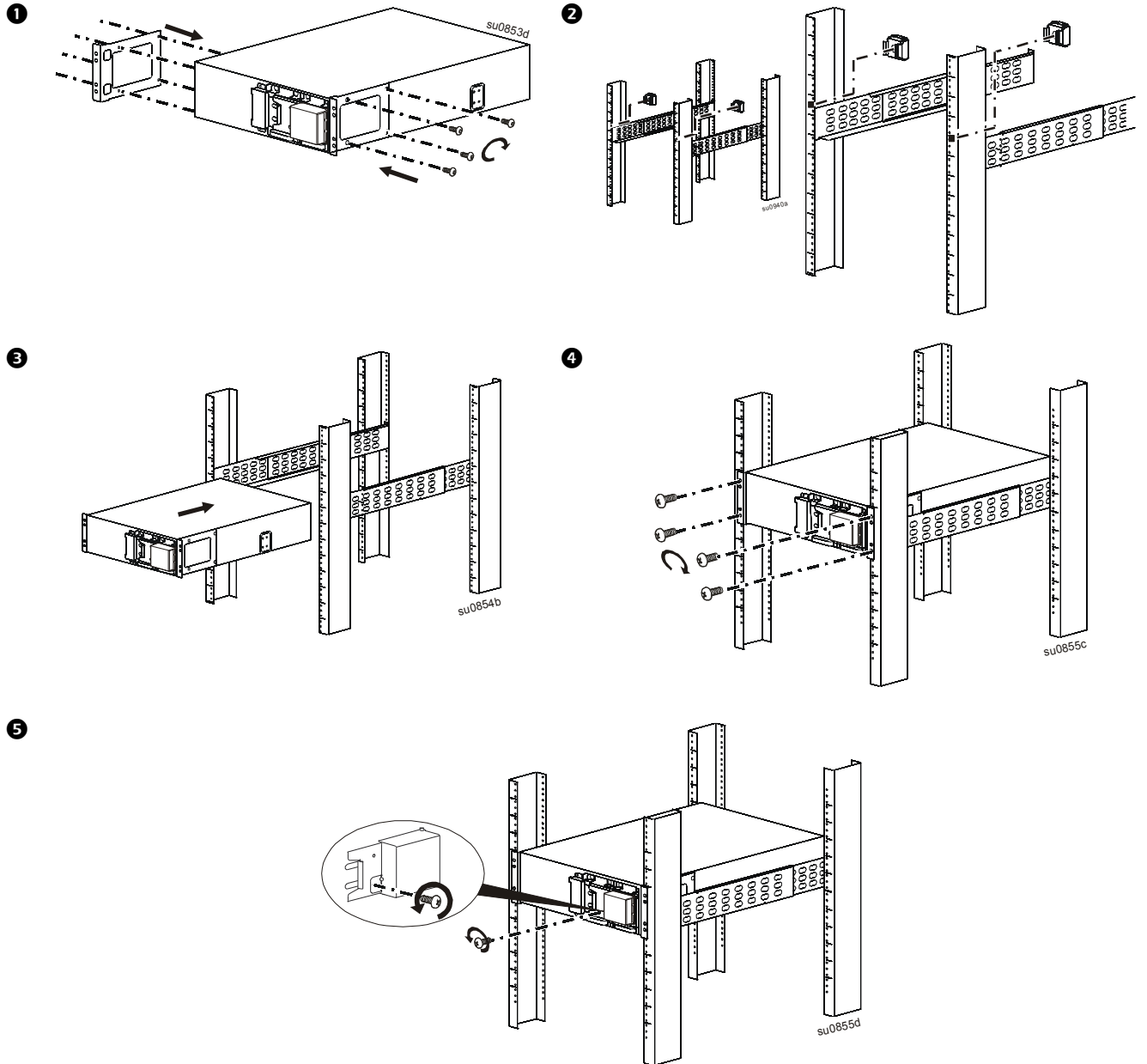

6

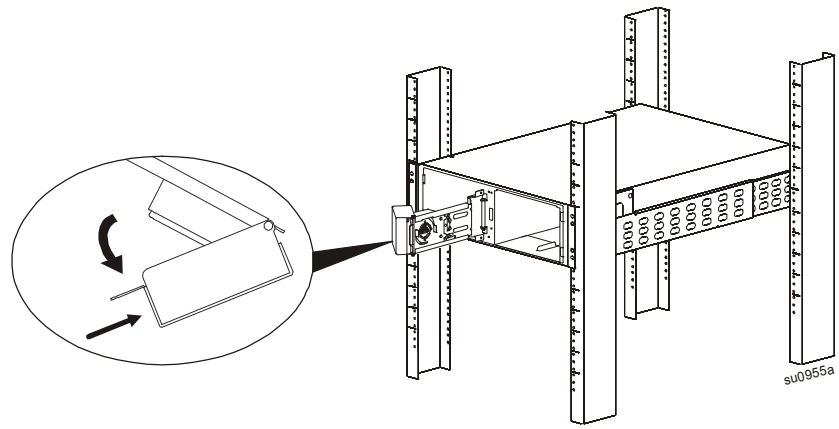

7

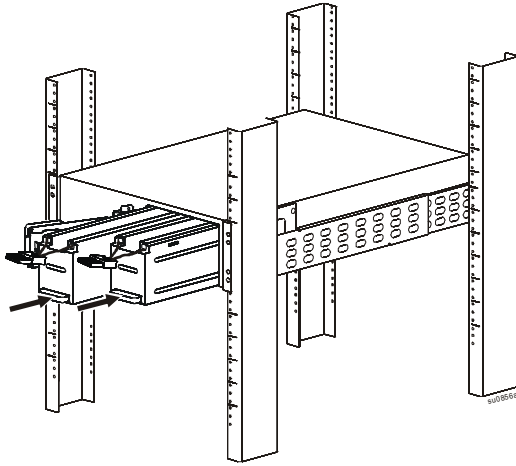

8 Depois que o UPS está ligado ao ramo de alimentação do circuito complete os passos 8-10.

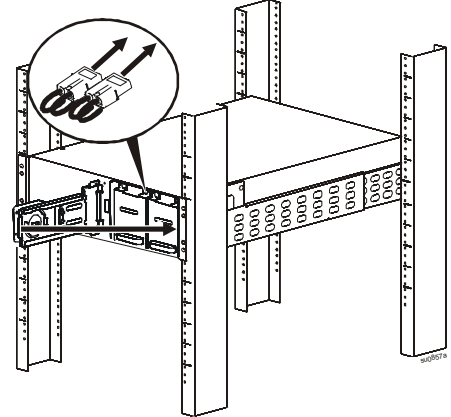

9

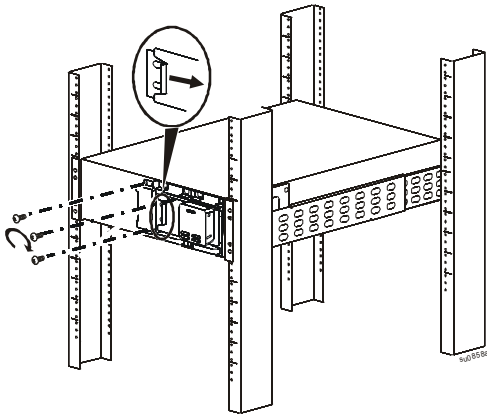

10

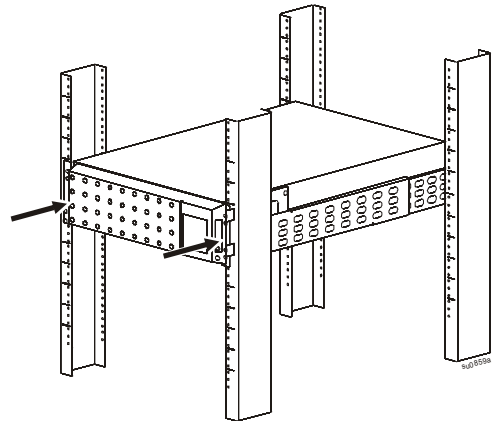

Instalação em torre

⚠ CUIDADO

DANOS A EQUIPAMENTO OU PESSOAL

- O equipamento é pesado Cada módulo da bateria pesa 17 kg.
- Sempre pratique técnicas de elevação segura e adequadas para o peso do equipamento.
- Remova os módulos da bateria antes de instalar o no-break.
- Use a alavanca do módulo da bateria para deslizar os módulos da bateria para dentro e para fora do UPS.
- Não use a alavanca do módulo da bateria para levantar e transportar o módulo de bateria.

O não cumprimento destas instruções pode resultar em danos ao equipamento e ferimentos leves ou moderados.

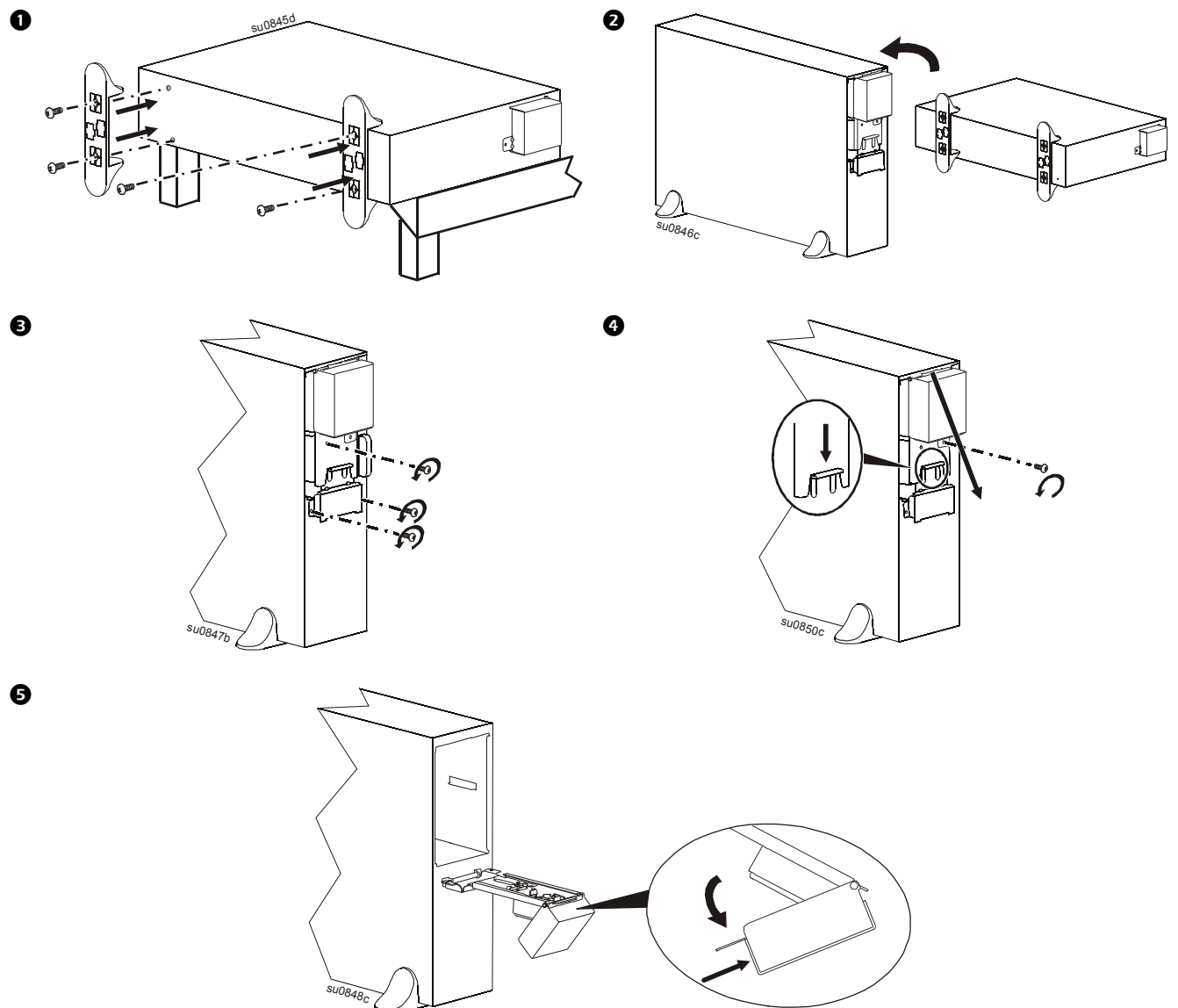

6

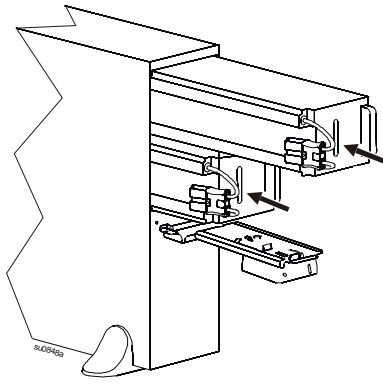

7

Depois que o UPS está ligado ao ramo de alimentação do circuito complete os passos 7-9.

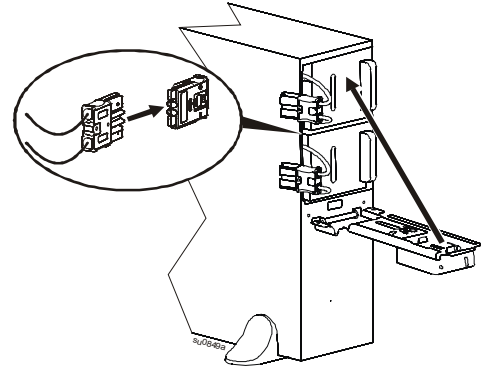

8

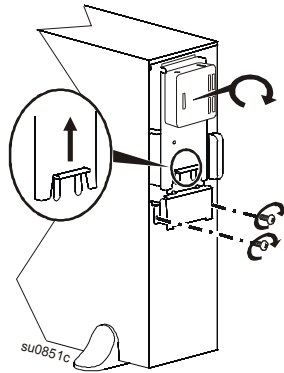

9

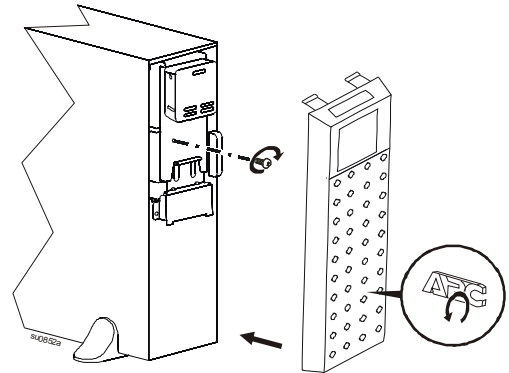

Recursos do painel traseiro

Observação: Consulte a tabela “A chave para identificar as características do painel traseiro” na página 14, que fornece uma chave para os números da chamada dos gráficos do painel traseiro descritos neste manual.

SRT5KXLI/SRT5KRMXLI

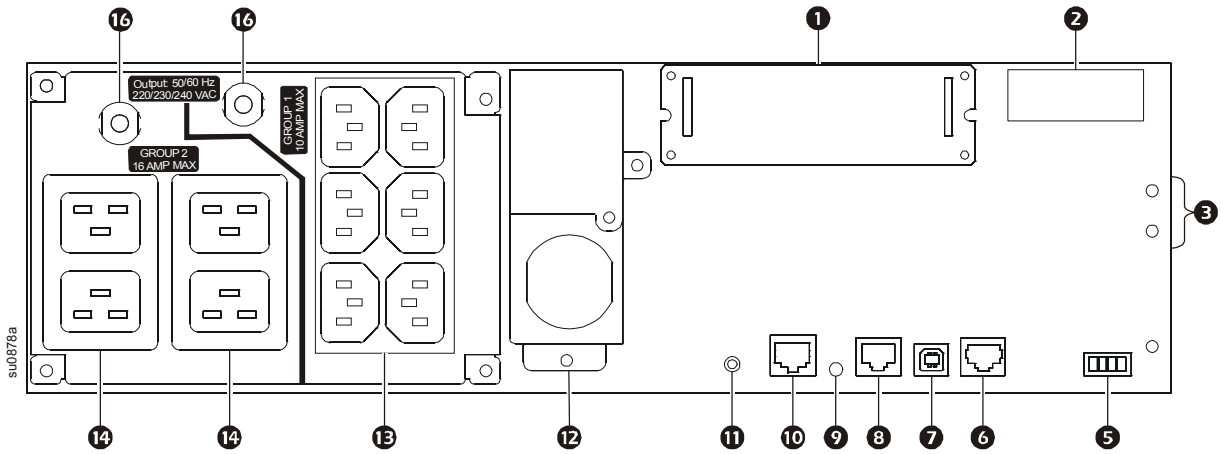

SRT5KXLT/SRT5KRMXLT

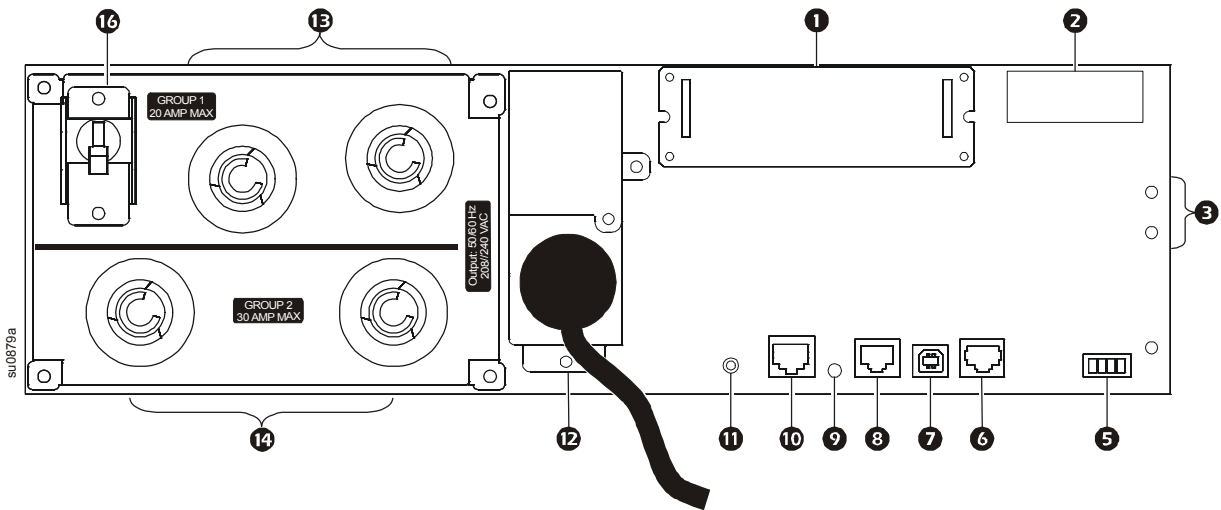

SRT5KXLT-IEC/SRT5KRMXLT-IEC

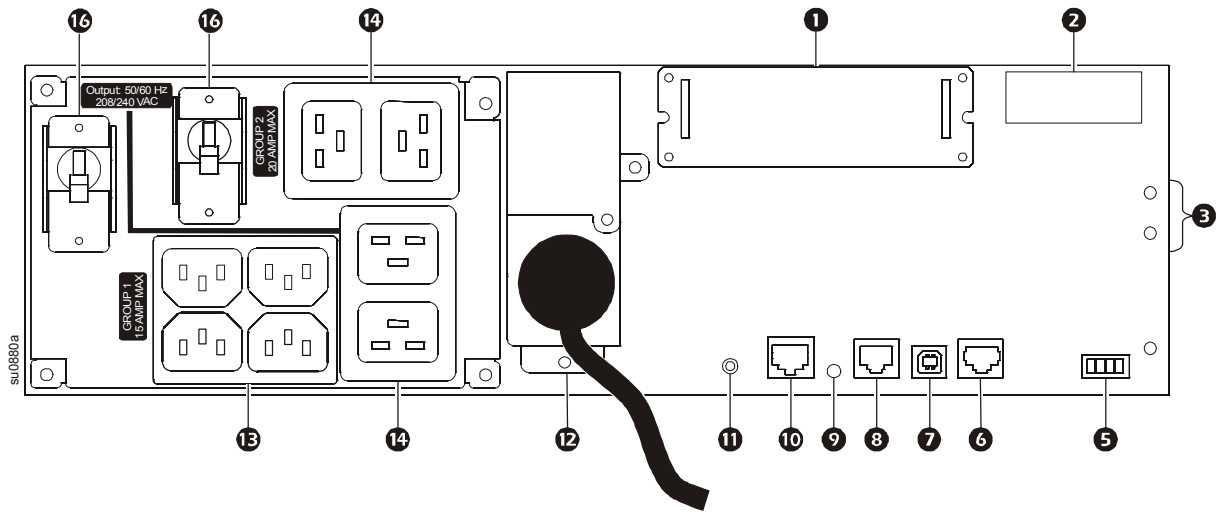

SRT5KRMXLW-HW

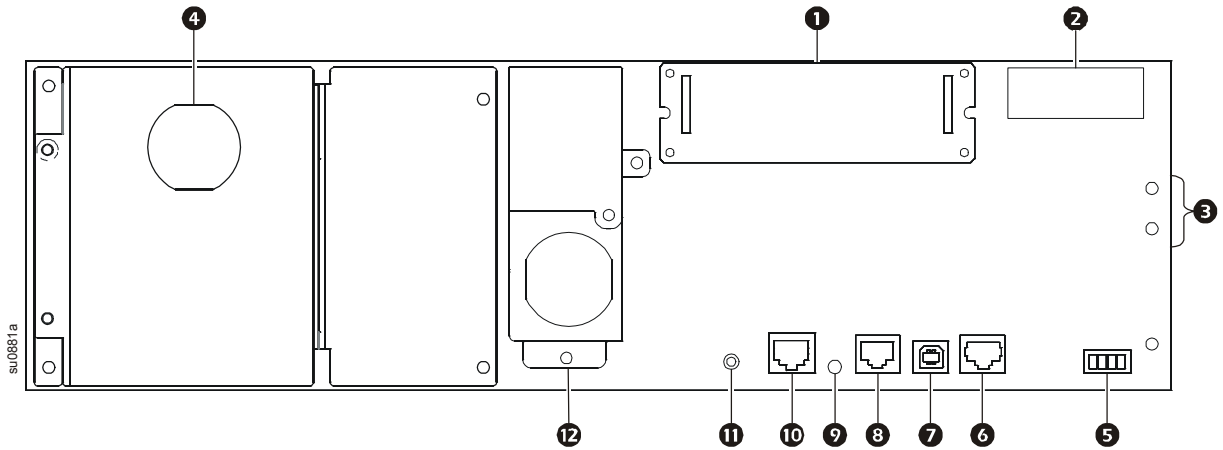

SRT6KXLI/SRT6KRMXLI

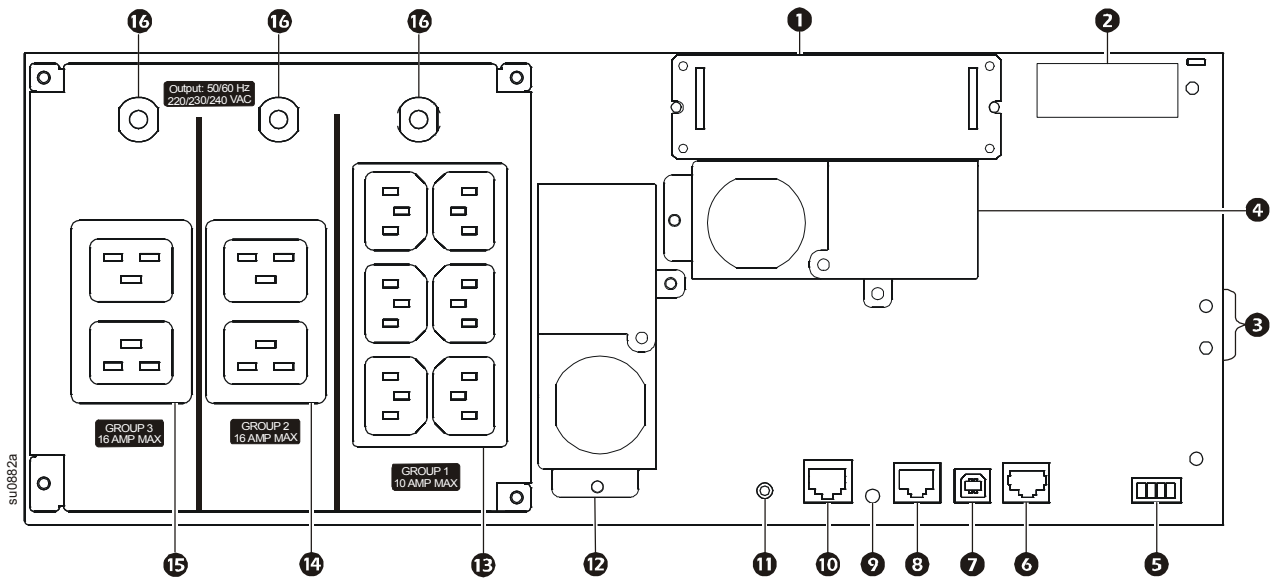

SRT6KXLT/SRT6KRMXLT

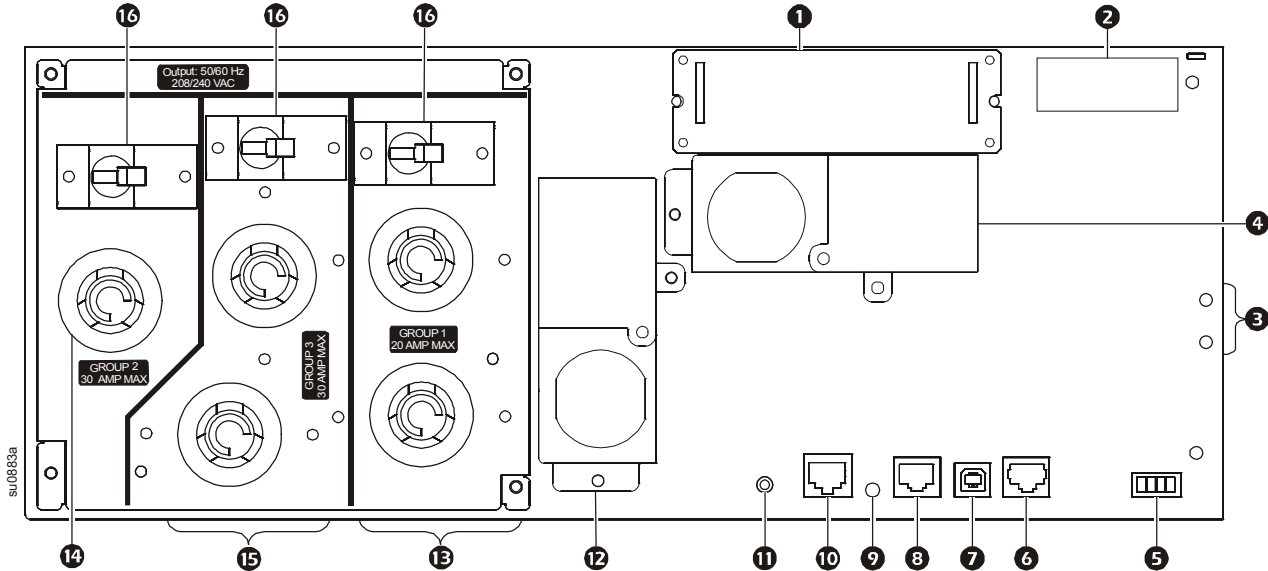

SRT6KXLT-IEC/SRT6KRMXLT-IEC

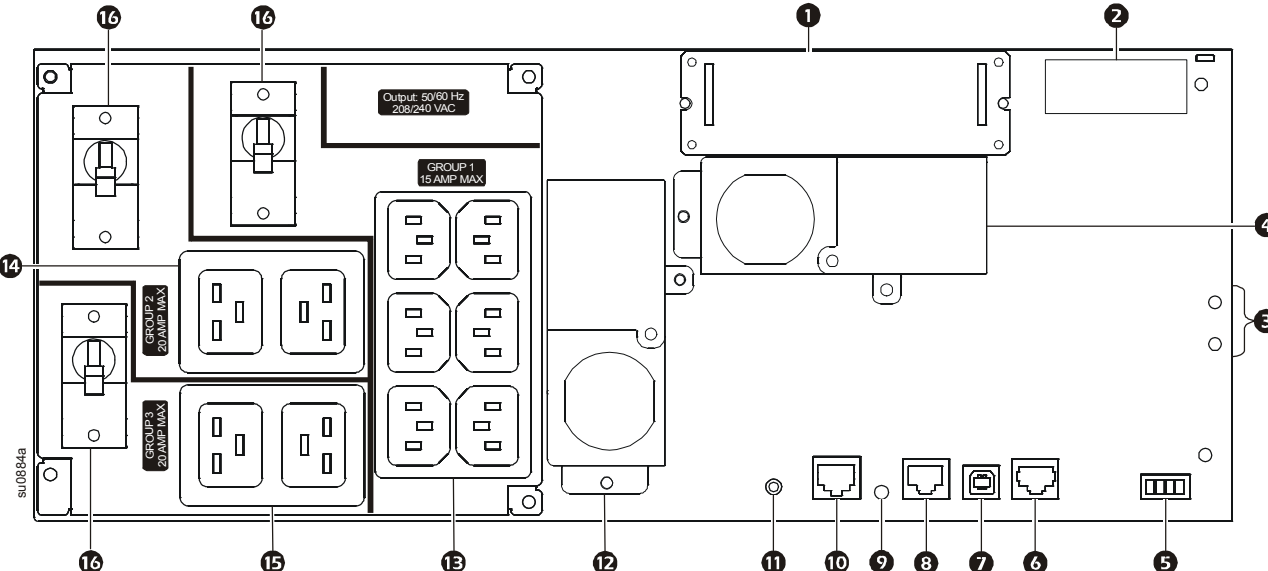

A chave para identificar as características do painel traseiro

1	SmartSlot	O SmartSlot pode ser utilizado para ligar os acessórios de gerenciamento opcionais.
2	Alimentação de bateria externas e conector de comunicação	Utilize o cabo de bateria externa no XLBP para conectar o UPS e o XLBP. O XLBP fornece um período de execução maior durante quedas de energia. O UPS irá reconhecer automaticamente até 10 conjuntos de baterias externas.
3	Parafusos de aterramento do chassi	O UPS e o XLBPs possuem parafusos de aterramento para a conexão de cabos de aterramento. Antes de conectar o cabo de aterramento, desconecte o UPS da força principal.
4	Caixa de saída do cabeamento	Os modelos SRT5KRMXLW-HW, SRT6KXLI, SRT6KRMXLI, SRT6KXLT, SRT6KRMXLT, SRT6KXLT-IEC, SRT6KRMXLT-IEC estão equipados com caixa de saída de cabeamento. Consulte o “Especificações do Cabeamento” na página 15 para especificações sobre o hardware. Remova as tampas dos orifícios. Utilizar alívios de tensões de encaixe (fornecidos).
5	Terminal do EPO	O terminal do EPO (Emergency Power Off, desligamento de emergência) permite que o usuário conecte o no-break a um sistema EPO central.
6	Comunicação serial	A porta serial é usado para se comunicar com o UPS. Use somente kits de interface fornecidos ou aprovados pela APC by Schneider Electric. Qualquer outro cabo de interface serial será incompatível com o conector do no-break.
7	Porta USB	A porta USB é usado para conectar um servidor de comunicação do sistema operacional nativo, ou para o software se comunicar com o UPS. Observação: As portas serial e USB não podem ser utilizadas ao mesmo tempo. A porta serial ou a porta USB deverão ser usadas
8	Portas de E/S universais	Use para conectar: <ul style="list-style-type: none"> • Sensor de Temperatura AP9335T (fornecido) • Sensor de temperatura/umidade AP9335TH (não fornecido) • Conector do Relé de Entrada/Saída AP9810 (não fornecido), suporta dois contatos de entrada e um relé de saída
9	Porta do console	Use a porta do Console para configurar os recursos de gerenciamento de rede.
10	Porta de rede	Use a porta da rede para conectar o UPS à rede.
11	Botão Redefinir	Use o botão de redefinição para reiniciar a interface do gerenciamento de rede. Observação: Um reinício da interface de gerenciamento de rede não afeta a operação do UPS.
12	Cabo de potência de entrada AC ou caixa de entrada de cabeamento	<ul style="list-style-type: none"> • Os modelos SRT5KXLT, SRT5KRMXLT, SRT5KXLT-IEC, SRT5KRMXLT-IEC possuem os cabos de alimentação que foram instalados na fábrica. • Todos os outros modelos são equipados com uma caixa de entrada de cabeamento. Consulte “Especificações do Cabeamento” na página 15. Remova as tampas dos orifícios. Utilizar alívios de tensões de encaixe (fornecidos).
13	Grupo de tomadas controláveis 1	Conecte dispositivos eletrônicos a essas saídas.
14	Grupo de tomadas controláveis 2	Conecte dispositivos eletrônicos a essas saídas.
15	Grupo de tomadas controláveis 3	Conecte dispositivos eletrônicos a essas saídas.
16	Disjuntor	No caso uma condição de sobrecarga ocorrer, desligue equipamentos não essenciais. Então rearme o disjuntor.



Especificações do Cabeamento

CUIDADO



DANOS A EQUIPAMENTO OU PESSOAL

- Siga todas as normas e códigos de eletricidade nacionais e locais.
- O cabeamento deve ser feito por um electricista qualificado.
- Alívios de tensão não são fornecidos com a unidade. Alívios de tensão de encaixe são recomendados.
- O UPS deve ser conectado a uma extensão do circuito, equipado com um disjuntor nominal conforme especificado nas tabelas abaixo.
- Tamanho do fio real deve cumprir com capacidade necessário e códigos de eletricidade nacionais e locais.
- Entrada de torque do parafuso do terminal recomenda o seguinte: 16 lbf-pol (2 Nm).



O não cumprimento destas instruções pode resultar em danos ao equipamento e ferimentos leves ou moderados.

Modelos SRT5K/6KXLT/SRT5K/6KXLT-IEC	
Conexão de entrada	Conecte a F1, F2, 
Conexões de saída	Conecte a F1, F2, 

Sistema	Cabeamento	Tensão	Corrente a carga plena, nominal	Disjuntor de entrada externo, (típico)	Bitola do fio, típica
SRT5KXLT SRT5KRMXLT SRT5KXLT-IEC SRT5KRMXLT-IEC	Entrada	208/240 Vca	24 A	30 A/2 pólos	L6-30 (fornecido com o UPS)
	Saída				
SRT6KXLT SRT6KRMXLT SRT6KXLT-IEC SRT6KRMXLT-IEC	Entrada	208/240 Vca	33 A	50 A/2 pólos	6 AWG
	Saída		29 A		

Modelos SRT5KXLI/SRT6KXLI	
Conexão de entrada	Monofásica: Conecte a F, N, 
Conexões de saída	Conecte a F, N 

Sistema	Cabeamento	Tensão	Corrente a carga plena, nominal	Disjuntor de entrada externo, (típico)	Bitola do fio, típica
SRT5KXLI SRT5KRMXLI	Entrada	220/230/240 Vca	24 A	40 A/2 pólos	6 mm ²
	Saída				
SRT6KXLI SRT6KRMXLI	Entrada	220/230/240 Vca	32 A	50 A/2 pólos	10 mm ²
	Saída		28 A		

SRT5KRMXLW-HW	
Conexão de entrada	Monofásica: Conecte a F, F2/N, 
Conexões de saída	Conecte a F1, F2/N 

Sistema	Cabeamento	Tensão	Corrente a carga plena, nominal	Disjuntor de entrada externo, (típico)	Bitola do fio, típica
SRT5KRMXLW-HW	Entrada	208/220/230/ 240 Vca	26 A	40 A/2 pólos	6 mm ² (8 AWG)
	Saída		24 A		

Faça o cabeamento do no-break

CUIDADO

DANOS A EQUIPAMENTO OU PESSOAL

- Desligue o disjuntor de entrada de alimentação antes de instalar ou fazer a manutenção do no-break ou os equipamentos conectados.
- Desligue as baterias internas e externas antes de instalar ou fazer a manutenção do no-break ou os equipamentos conectados.
- O no-break contém baterias internas e pode causar choques elétricos mesmo quando estiver desconectado do circuito do ramal elétrico (rede).
- As saídas de no-break AC conectados e saídas conectáveis podem ser energizadas por controle remoto ou automático a qualquer momento.
- Desligue os equipamentos do no-break antes de consertar qualquer equipamento.
- Não use o no-break como uma desconexão de segurança.
- Utilizar alívios de tensões de encaixe fornecidos com a unidade.

O não cumprimento destas instruções pode resultar em danos ao equipamento e ferimentos leves ou moderados.

Conexão do cabeamento de entrada

Modelos SRT5K/6K

Remova os painéis de orifícios 35 mm (1,38 pol.).

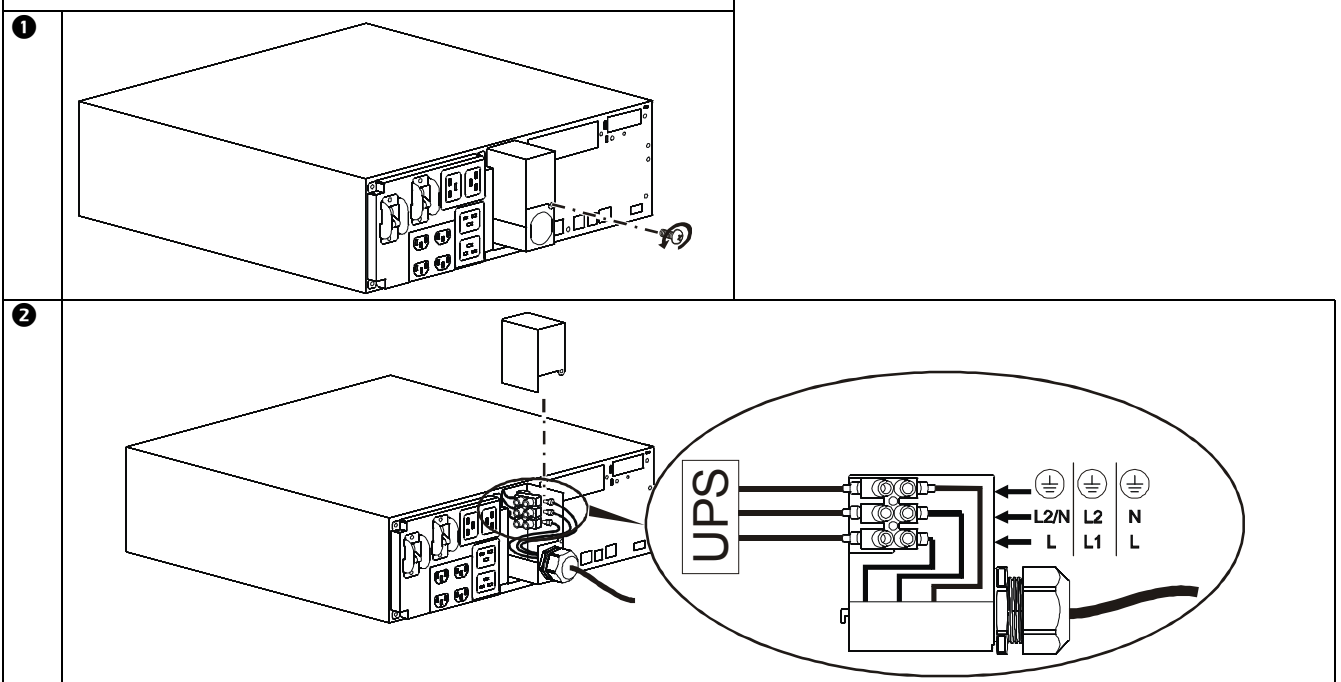

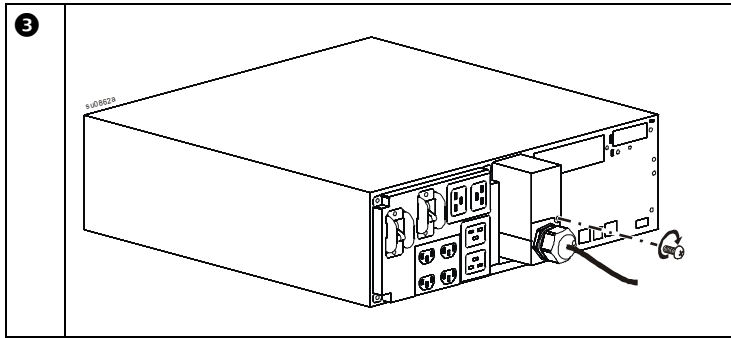

Cabeamento de saída

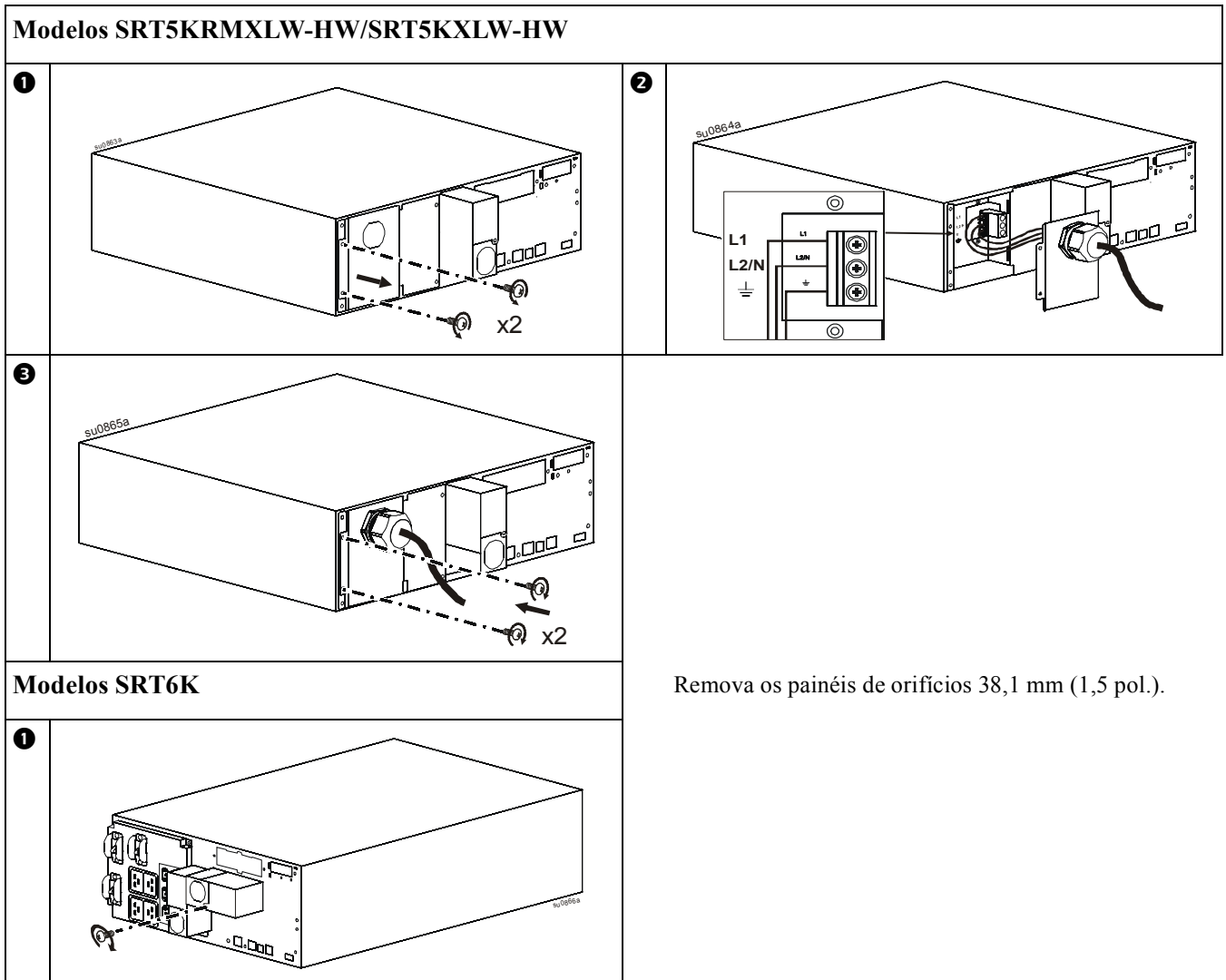

Remova os painéis de orifícios 38,1 mm (1,5 pol.).

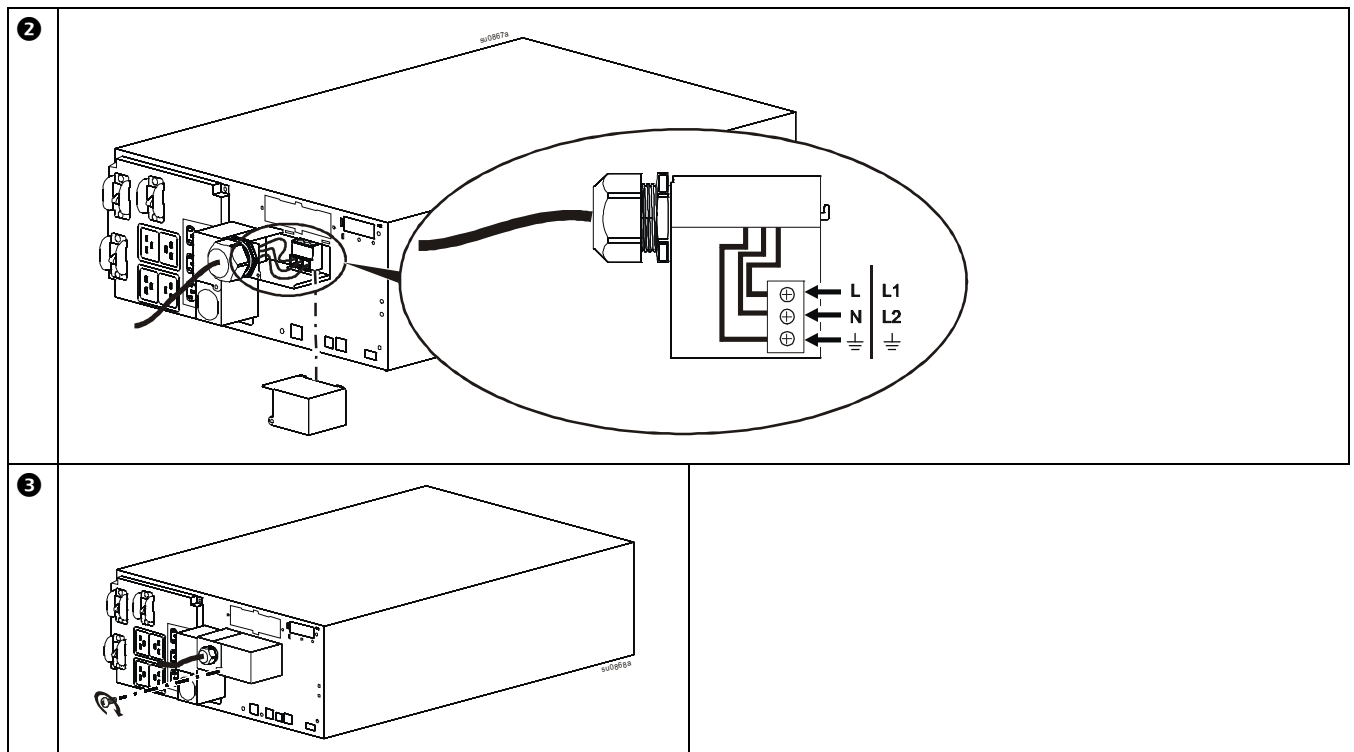

Configuração do no-break

Recurso de conexão do desligamento de emergência

Para obter instruções sobre como conectar o interruptor de potência de emergência (EPO), consulte o Manual de Operação e Manutenção no CD da documentação do usuário (fornecido).

Configurar os grupos de tomadas controláveis

As saídas no UPS estão agrupadas. Para configurar os recursos de saída controlados, use o **menu Avançado** na interface de visualização e navegue até: **Menu Principal > Configuração > Saída > Grupo de saída**.

Interface do Visor do no-break

<p>1 Botão LIGA/DESLIGA</p> <p>Indicações de iluminação do botão: -Sem iluminação, o no-break e a energia de saída estão desligados -Iluminação branca, o no-break e a energia de saída estão ligados -Iluminação vermelha, o no-break está ligado e a energia de saída está desligada</p>	
<p>2 Carregar o ícone Desativar/Silenciar o ícone do alarme audível</p>	
<p>3 Informação sobre o status do UPS</p>	
<p>4 Ícones do modo de operação</p>	
<p>5 Botão de EXIBIÇÃO</p>	
<p>6 BotãoOK</p>	
<p>7 Botões PARA CIMA/BAIXO</p>	
<p>8 Ícones de status do grupo de saída controláveis</p>	
<p>9 Ícones do Status da Bateria</p>	

Os ícones na tela de interface do display LCD podem variar dependendo da versão do firmware instalado.

	<p>Carregue o ícone: A percentagem de capacidade de carga aproximada é indicado pelo número de seções das seções iluminadas da barra de carregamento. Cada barra representa 16% da capacidade de carregamento</p>
	<p>Ícone Mute (Silenciamento): Indica que o alarme sonoro foi desativado/silenciado.</p>

Informação sobre o status do UPS

O campo de informação do status fornece as informações principais sobre o status do UPS.
 O menu **Padrão** irá permitir que o usuário selecione uma das seguintes telas.
 O menu **Avançado** abrirá cinco telas.

Tensão de entrada









Output Voltage

Frequência de saída

Load

Runtime

No caso de um evento do UPS, as atualizações de estado serão apresentados definindo o evento ou condição ocorrida. A tela se iluminará na cor amarela para indicar um Aviso e em vermelho para indicar um Alerta dependendo da severidade do caso ou condição.

Ícones do modo de operação	
	Modo On-Line: O UPS está fornecendo energia da bateria para os equipamentos conectados.
	Modo de Desvio: O UPS está em modo Desvio e o equipamento conectado receberá a força da rede enquanto a tensão de entrada e a frequência estiverem dentro dos limites configurados.
	Modo verde: Quando a força principal estiver em modo Verde será enviada diretamente para a carga. No caso de falta de energia elétrica, haverá uma interrupção no carregamento da energia de até 8 ms, enquanto o UPS alterna para o modo On-Line . Ao habilitar o modo Verde , tome cuidado com os dispositivos que podem apresentar sensibilidade a flutuações de energia.
	Modo de Bateria: O no-break está fornecendo energia da bateria para os equipamentos conectados.
Grupo de Ícones de Saída controláveis	
	Grupo de Saída de Potência Controlável: O número ao lado do ícone identifica os grupos de tomadas específicas que têm energia disponível.
	Grupo de Saída de Potência Controlável Indisponíveis: O número ao lado do ícone identifica os grupos de tomadas específicas que não possuem energia disponível.
Ícones do Status da Bateria	
	Status de carregamento de bateria: Indica o status de carregamento da bateria.
	Progresso do carregamento da bateria: Indica que a bateria está carregando.

Operação de interface da tela

Use os botões para CIMA/BAIXO para alternar entre as opções. Pressione o botão OK para aceitar a opção selecionada. Pressione o botão ESC para retornar ao menu anterior.

Visão geral do Menu

A interface do display exibirá as telas do menu **Padrão** e **Avançado**. A preferência pelas seleções de menu **Padrão** ou **Avançado** é feita durante a instalação inicial e pode ser alterado a qualquer momento através do menu de **Configuração**.

Os menus **Padrão** incluem as opções mais utilizadas.

Os menus **Avançado** fornecem opções adicionais.

Observação: As telas atuais do menu podem se diferenciar dependendo do modelo e versão do firmware.

Consulte o Manual de Operação do UPS para detalhes sobre o menu de configuração.

O ajuste do ângulo da interface do display do LCD

O ângulo da interface do display do LCD poderá ser ajustado para facilitar a visualização das mensagens exibidas.

1. Remova o painel frontal.
2. Localize o botão na parte inferior da interface do painel.
3. Pressione o botão e deslize a parte inferior da tela da interface do display LCD para fora. Um clique será ouvido quando o tela atingir o ângulo máximo.

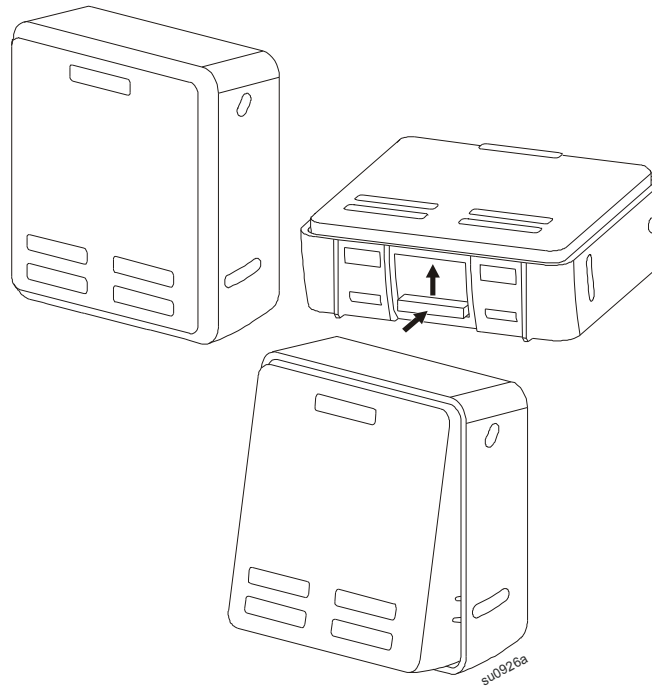



Os modelos selecionados e qualificados são o ENERGY STAR®.
Para mais informações, visite: www.apc.com/site/recycle/index.cfm/energy-efficiency/energy-star/

Informações de suporte técnico e garantia estão disponíveis no website da APC em www.apc.com.

© 2015 APC by Schneider Electric. APC, o logotipo da APC, Smart-UPS e PowerChute são propriedade da Schneider Electric Industries S.A.S. ou de suas empresas controladas. Todas as outras marcas comerciais são propriedade de seus respectivos donos.

PB 990-5090C
7/2015